

**У ОФИЦИАЛЬНЫХ ДИЛЕРОВ ATMOS
ВЫ ТАКЖЕ МОЖЕТЕ ПРИОБРЕСТИ ДРУГОЕ
СТРОИТЕЛЬНОЕ И ИНДУСТРИАЛЬНОЕ ОБОРУДОВАНИЕ:**

СТАЦИОНАРНЫЕ КОМПРЕССОРЫ



www.kraftmann-russia.ru

Ведущий немецкий производитель энергоэффективного оборудования для производства и подготовки сжатого воздуха



www.abac.ru

№1 в мире по объему производства воздушных компрессоров в самом широком диапазоне мощностей - от 1,1 до 400 кВт



www.fubag.ru

Крупнейший поставщик строительных и промышленных компаний Германии

СВАРОЧНОЕ ОБОРУДОВАНИЕ



www.ewm-russia.ru

№1 в Германии на рынке сварочного оборудования для промышленного применения



www.blueweld.ru

№1 в Европе по объему производства сварочного оборудования



www.fubag.ru

Крупнейший поставщик строительных и промышленных компаний Германии

ЭЛЕКТРОСТАНЦИИ И МОТОПОМПЫ



www.endress.ru

№1 в Германии на рынке миниэлектростанций



www.koshin-russia.ru

№1 в мире на рынке мотопомп



www.fubag.ru

Крупнейший поставщик строительных и промышленных компаний Германии

СТРОИТЕЛЬНЫЕ ИНСТРУМЕНТЫ И ОБОРУДОВАНИЕ



№1 в Японии по производству профессионального электро- и аккумуляторного инструмента. Ассортимент включает более 800 моделей



www.fubag.ru

Тепловые пушки и камерное оборудование от крупнейшего поставщика строительных и промышленных компаний Германии



www.projahn.ru

Лидер в Германии на рынке расходных материалов для ручного электро- и аккумуляторного инструмента



www.steinel-russia.ru

№1 в мире по производству термовоздуховок и термоклеевых пистолетов



www.novus-russia.ru

№1 на мировом рынке крепежного инструмента



Завод ATMOS начала свою деятельность в 1899 году как крупнейшее в Чехии машиностроительное предприятие по производству металлообрабатывающей и сельскохозяйственной техники. Уже в 1902 году на специализированной выставке в Праге оборудование этого завода было удостоено наград.

В 1948 году завод вошел в состав машиностроительного концерна SKODA и стал специализироваться на производстве передвижного компрессорного оборудования. В 1951 году компрессоры торговой марки ATMOS начали экспортироваться в страны Европы и СССР. К концу 50-х годов специализированные передвижные компрессоры ATMOS уже были хорошо известны в СССР, Египте, Индии, Польше, Венгрии, Болгарии, Греции, Бразилии, Аргентине и на Кубе. В начале 60-х начались поставки в Тунис, Марокко, Румынию, Корею, Боливию, Пакистан, Тайланд и Вьетнам. Сегодня основными рынками сбыта компрессоров ATMOS являются Германия, Австрия, Франция, США и Канада.

В 1987 году началось производство дизельных винтовых компрессоров ATMOS, которые быстро зарекомендовали себя как надежное и качественное оборудование. Сегодня фирма ATMOS, недавно отметившая 110-летний юбилей, является одним из крупнейших европейских производителей передвижных промышленных компрессоров.

Продукция фирмы ATMOS хорошо известна в России и продолжает оставаться для многих эталоном надежности и качества среди оборудования для мобильного производства сжатого воздуха.

Горячая линия ATMOS

Тел.: (495) 662-67-00
info@atmos-russia.ru

www.atmos-russia.ru

Ваш региональный представитель:



SINCE 1899

**ПЕРЕДВИЖНЫЕ
ИНДУСТРИАЛЬНЫЕ
КОМПРЕССОРЫ**



ПЕРЕДВИЖНЫЕ ИНДУСТРИАЛЬНЫЕ КОМПРЕССОРЫ ATMOS

ATMOS

Компрессоры **ATMOS** оснащаются мощными и надежными двигателями лучших мировых производителей. Это позволяет обеспечить необходимую производительность и стабильность работы при длительной непрерывной работе.

Большинство моделей оснащаются легендарными двигателями



английской фирмы **Perkins**, которая уже на протяжении 80 лет лидирует в области проектирования и производ-



ства высокоэффективных двигателей. **Perkins** изготавливает более 300000 двигателей в год, которые продаются более чем в 190 странах по всему миру.

Компрессоры **ATMOS** мощностью более 200 кВт оснащаются двигателя-

ми **Cummins**, признанного лидера в области производства мощных двигателей на Североамериканском рынке.

Все двигатели оснащены комплексом систем защиты и безопасной работы, обеспечивающих длительный



срок службы двигателя и компрессора в целом.

ATMOS

ПЕРЕДВИЖНЫЕ ИНДУСТРИАЛЬНЫЕ КОМПРЕССОРЫ ATMOS

Основой компрессора является винтовая пара, обеспечивающая эффективное сжатие воздуха необходимой производительности. Надежность и долговечность работы винтовой пары **ATMOS** закладывается

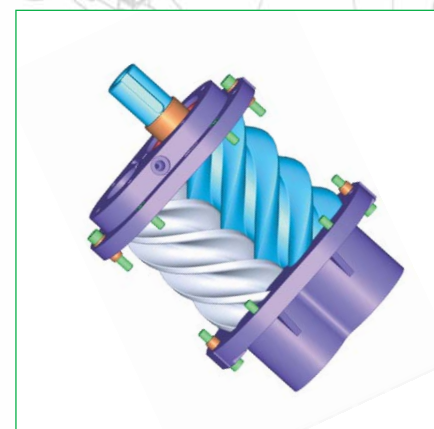

еще на стадии ее проектирования и разработки, выполненной с учетом всех необходимых европейских

нормативом и с применением передовых технологий.

Собственное производство



винтовых пар и использование новейших материалов позволяют добиться высокой производительности и надежности работы.

ATMOS - единственная компания, которая с 2010 года поставляет в

Россию передвижные компрессоры с самым передовым профилем винтовой пары. Это компрессоры **PDP 35**, а с 2011 года и компрессоры **PDP 70**, оснащенные уникальной винтовой

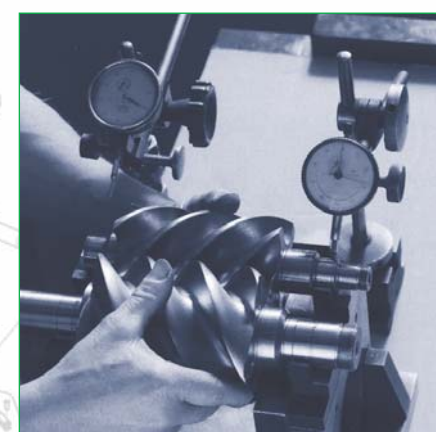

парой нового поколения.

ОПТИМАЛЬНЫЙ ВЫБОР ПРИ РАБОТЕ ТРЕМЯ ОТВОЙНЫМИ МОЛОТКАМИ



PDP 35

PDP 70



PD 90



ATMOS

ПЕРЕДВИЖНЫЕ ИНДУСТРИАЛЬНЫЕ КОМПРЕССОРЫ ATMOS

Корпуса компрессоров **ATMOS** – это результат многолетнего опыта работы и производства компрессоров, работающих во многих странах по всему миру. Все компрессоры **ATMOS** имеют уникальный корпус для

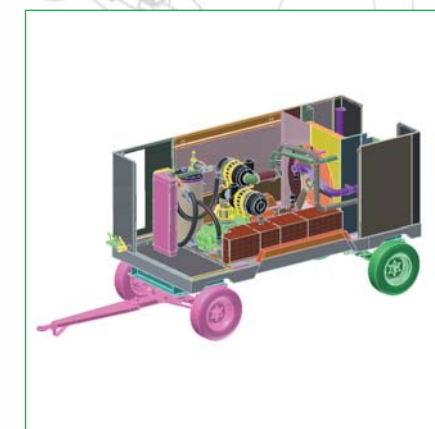

эксплуатации в самых различных климатических условиях.

Компрессоры оснащаются надежными шасси известной

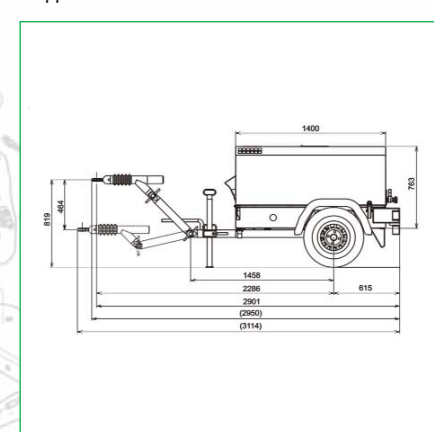

германской фирмы **KNOTT**, имеющей более чем 70-летний опыт производства.

Внутренняя компоновка компрессоров **ATMOS** разработана конструкторами фирмы с расчетом на

максимальную устойчивость и стабильность работы компрессора.

Органы управления и контроля всех компрессоров расположены в



легкодоступных местах и имеют надежную защиту от повреждений во время транспортировки и эксплуатации.

МАКСИМАЛЬНАЯ МОЩНОСТЬ



PD 260V

PD 130



PD 230



PDP 28

PDV 15



PDP 20



Модель	Мощность двигателя (кВт)	Тип двигателя	Производительность (м³/мин.)	Рабочее давление (бар)	Габариты (ДхШхВ)	Вес (кг)
PB 80	12,5	B&S HP	1,4	6	920x880x740	110
PDP 15 (PDV 15)	17	Perkins 403-D07 (Vanguard 850D)	2	7	1500x1000x800	390
PDP 20 (PDV 20)	19,7	Perkins 403-D11 (Vanguard 950D)	3	7	1600x1000x800	550
PDP 28	35,7	Perkins 404D-22	4,8/3,2/2,6	7/10/13	1800x1085x1000	800

Модель	Мощность двигателя (кВт)	Тип двигателя	Производительность (м³/мин.)	Рабочее давление (бар)	Габариты (ДхШхВ)	Вес (кг)
PDP 35	35,7	Perkins 404D-22	5,4/4,2	7/10	1800x1085x1000	800
PDP 70 NEW	70	Perkins 1104D-44T	7,1/5,9/5,3	7/10/12	4590x1780x1605	1670
PD 90	80	Perkins 1104C-44TA	11,6/10/9	7/10/12	4000x1960x1900	2100

Модель	Мощность двигателя (кВт)	Тип двигателя	Производительность (м³/мин.)	Рабочее давление (бар)	Габариты (ДхШхВ)	Вес (кг)
PD 130	128,8	John Deer	16,4/13,2/11,3	7/10/14	4870x1965x1980	2680
PD 230	225	Cummins	23,4	9	3400x2210x1956	3260
PD 260	255,1/223,8	Cummins	29,7/23,3	9/12	4210x2000x2600	4340
PD 260V	255,1/223,8	Cummins	23,3/21,5	17/21	4210x2000x2600	4340